



МЕХАНИЧЕСКАЯ И  
БИОЛОГИЧЕСКАЯ ОЧИСТКИ  
ОБРАБОТКА ОСАДКА

# РЕШЕТКА ГРАБЕЛЬНАЯ РГМ(Н)

## Особенности и преимущества:

- ▲ Конструкция из нержавеющей стали;
- ▲ Привод на долговечных редукторах;
- ▲ Обслуживание без демонтажа частей;
- ▲ Особая конструкция фильтрующего экрана защищает решетку от заклинивания;
- ▲ Возможность частичной замены фильтрующего экрана;
- ▲ Автоматическая работа;
- ▲ Двойная защита от перегрузки.

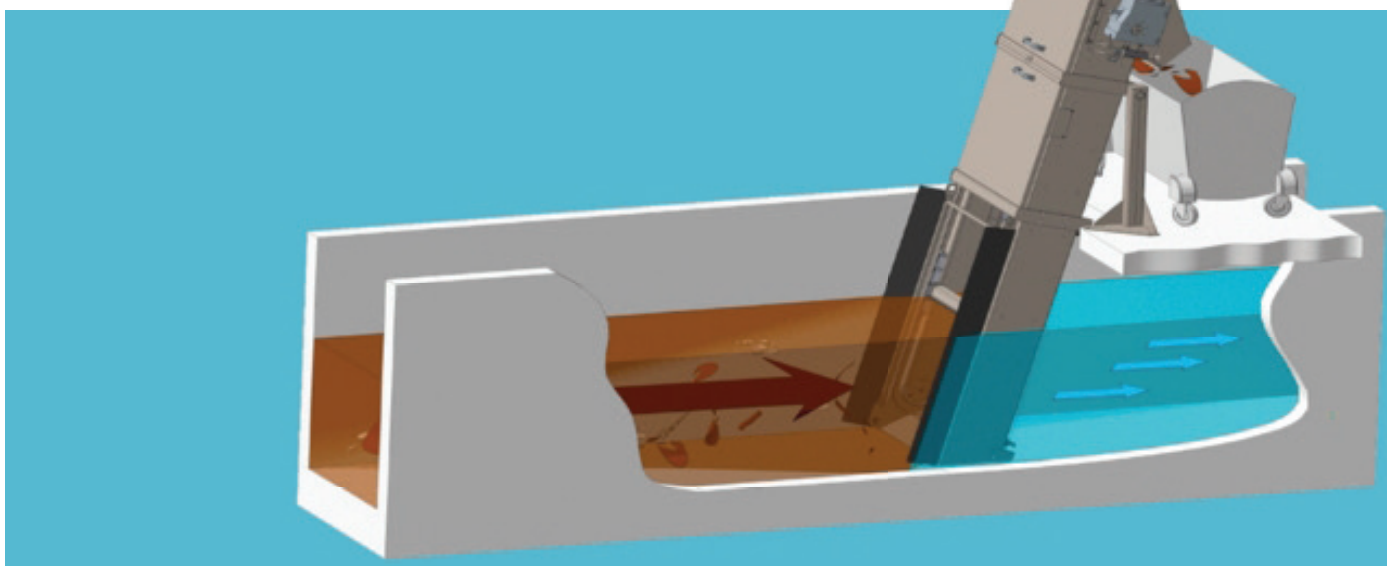

## Принцип работы

Решетка грабельная серии РГМ устанавливается в приемный бак или открытый канал канализационной насосной станции цеха механической очистки сточных вод. Грабельная решетка предназначена для задержания твердых веществ в сточных водах и выгрузки их на транспортировочное устройство для последующей утилизации.

Сточные воды, содержащие отбросы, проходят через фильтрующий экран решетки. Крупные отбросы задерживаются на поверхности экрана. Грабли периодически очищают экран от накопившихся отбросов. С помощью сбрасывателя отбросы с грабли перемещаются на транспортировочное устройство.

Прозор между стержнями решетки может варьироваться от 5 до 100мм. Двойная защита от от заклинивания и перегрузок реализована при помощи динамометрического отключающего устройства и электронного реле перегрузки.

## Автоматическое управление

Включение и отключение грабельной решетки осуществляется автоматически по заданному промежутку времени или в зависимости от уровня сточных вод в канале, а также по заданной программе. Уникальный режим работы решеток, разработанный специалистами нашего предприятия, позволяет существенно увеличить количество извлекаемых отбросов, а также снизить их влажность. Шкаф управления может быть выполнен во взрывозащищенном исполнении. Автоматическая защита от перегрузки, передача данных на пульт диспетчера, информирование сотрудников по SMS об аварии.

## Технические характеристики

Типоразмер	Ширина канала +180-20 (мм)	Глубина канала (мм)	Производительность (куб)	Габаритные размеры		Вес (кг)	Мощность привода (кВт)
				Ширина (мм)	Высота (мм)		
РГМ(Н)0608	600	800	1750	563	2820	565	0,25
РГМ(Н)0814	800	1400	2200	763	3420	730	0,25
РГМ(Н)1010	1000	1000	2200	963	3000	725	0,25
РГМ(Н)1012	1000	1200	2500	963	3210	765	0,25
РГМ(Н)1016	1000	1600	3750	963	3620	825	0,25
РГМ(Н)1020	1000	2000	5000	963	4020	1050	0,25
РГМ(Н)1420	1400	2000	7000	1363	4030	1260	0,25
РГМ(Н)1620	1600	2000	7500	1563	4030	1400	0,25
РГМ(Н)2020	2000	2000	10000	1933	4030	1440	0,37

## Сертификация

Решетка грабельная РГМ выпускается по ТУ 4859-013-42622951-2015.  
Решетка грабельная РГМ сертифицирована в соответствии с правилами РФ и Таможенного союза.

# РЕШЕТКА СТУПЕНЧАТАЯ РСМ

## Особенности и преимущества:

- ▲ Конструкция полностью из нержавеющей стали;
- ▲ Энергосберегающие мотор-редукторы;
- ▲ Высокая степень очистки;
- ▲ Хорошо задерживает корд, полиэтилен, шерсть;
- ▲ Автоматическая работа;
- ▲ Двойная защита от перегрузки.



## Назначение

Решетка ступенчатая РСМ устанавливается в цехах механической очистки сточных вод городских или производственных очистных сооружений.

Ступенчатые решетки используются для тонкой очистки сточных вод. Размер прозора решетки до 2мм позволяет извлекать самые мелкие отбросы.

Перед ступенчатыми решетками рекомендуется установить Грабельную решетку РСМ(Н) с прозором 16-20мм для задержания более крупных отбросов. Решетка хорошо задерживает ветошь, полиэтилен, перо, пух и шерсть.

## Устройство и принцип работы

Решетка состоит из рамы, привода и пакетов пластин.

Один пакет пластин неподвижно закреплен на раме. Мотор-редуктор приводит в движение механическую систему, которая передает вращательно-поступательные движения на второй пакет пластин. Отходы поднимаются на верх решетки и выгружаются в бункер. На ступенчатой решетке установлена электромеханическая защита и электронная защита от перегрузки. В случае попадания больших отходов в решетку (например крышка), срабатывает защита, решетка останавливается, подается сигнал об аварии и сообщение для оператора.

## Автоматическое управление

Работа решетки осуществляется в ручном и автоматическом режиме по заданному временному интервалу. Наличие датчиков уровня позволяет осуществлять управление решеткой по количеству сточных вод в канале. Уникальный режим работы решеток, разработанный специалистами нашего предприятия позволяет существенно увеличить количество извлекаемых отбросов, а также снизить их влажность. Шкаф управления может быть выполнен во взрывозащищенном исполнении. Автоматическая защита от перегрузки, передача данных на пульт диспетчера, информирование сотрудников по SMS об аварии. Шкаф управления ступенчатой решеткой может быть включен в единую систему автоматизации диспетчерского контроля.

## Технические характеристики

Основные характеристики	Ед. изм	Значения							
Модели		PCM0507	PCM0710	PCM0812	PCM1012	PCM1216	PCM 1620	PCM 2020	PCM 2125
Глубина канала (A)	мм	500-600	600-700	800-900	1000-1100	1200-1300	1400-1600	1700-2000	2100-2200
Ширина канала (D)	мм	600-1000	700-1100	900-1300	1000-1400	1100-1600	1600-2000	2000-2200	2200-2400
Высота сброса (hs)	мм	600							
Расстояние между прозор (F)	мм	2,3,4,5,6,8,10							
Мощность	кВт	0,5	0,75	1,1	1,5	1,75	2,2	3	3
Вес	кг	900	1250	1450	1570	1720	1850	2200	2550

## Сертификация

Решетка ступенчатая РСМ выпускается по ТУ 4859-015-42622951-2015.  
Решетка ступенчатая РСМ сертифицированы в соответствии с правилами РФ и Таможенного союза.

# РЕШЕТКА КРЮЧКОВАЯ РКМ

## Особенности и преимущества:

- ▲ Конструкция из нержавеющей стали;
- ▲ Привод на долговечных редукторах;
- ▲ Самоочищающееся полотно;
- ▲ Тонкая механическая очистка;
- ▲ Автоматическая работа;
- ▲ Двойная защита от перегрузки;
- ▲ Коррозионностойкое полотно;
- ▲ Прозор 3-20мм.

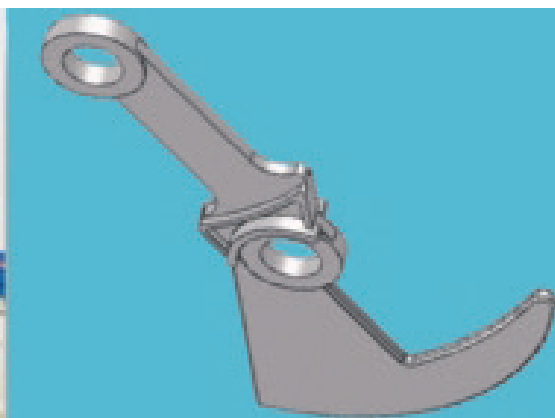
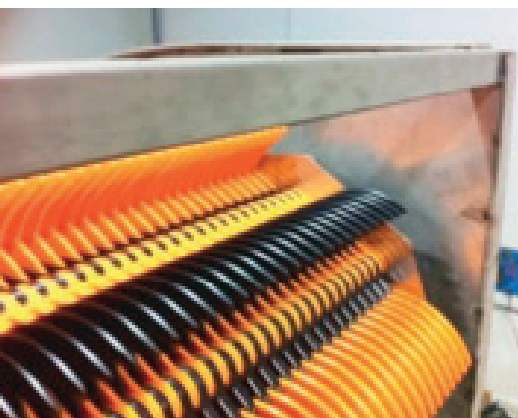

## Устройство и принцип работы

Решетка крючковая устанавливается на очистных сооружениях, в цехе механической очистки сточных вод. Уникальная конструкция самоочищающегося полотна способна задерживать самые мелкие отбросы. Для извлечения крупных отходов перед крючковой решеткой рекомендуется устанавливать механическую решетку грубой очистки.

Стандартный прозор крючковой решетки 5мм. По желанию заказчика он может быть увеличен до 20мм. В зависимости от режима работы крючковая решетка способна задерживать и более мелкие отходы за счет создания дополнительного фильтрующего барьера из задержанных отходов. Крючковая решетка РКМ состоит из наборного пластикового полотна, рамы, электропривода и устройства очистки.

Отбросы задерживаются на крючковом полотне, транспортируются и выгружаются в лоток. Далее фильтрующее полотно проходит через вращающуюся щетку и промывное устройство. Фильтрующее полотно полностью очищается от отходов.

Решетка оборудована динамометрическим устройством аварийного отключения и электронной защитой от перегрузки.

# Автоматическое управление

Включение и отключение грабельной решетки осуществляется автоматически по заданному промежутку времени или в зависимости от уровня сточных вод в канале, а также по заданной программе. Шкаф управления может быть выполнен во взрывозащищенном исполнении. Автоматическая защита от перегрузки, передача данных на пульт диспетчера, информирование сотрудников по SMS об аварии.

## Технические характеристики

Типоразмер	Ширина канала (мм)	Глубина канала (мм)	Производительность (м3/ч)	Габариты		Вес (кг)	Мощность привода (кВт)
				Ширина (мм)	Высота (мм)		
PKM0608	600	800	1750	500	2100	565	0,25
PKM0814	800	1400	2200	700	2700	730	0,25
PKM1010	1000	1000	2200	900	2300	725	0,25
PKM1012	1000	1200	2500	900	2500	765	0,55
PKM1016	1000	1600	3750	900	2900	825	0,55
PKM1020	1000	2000	5000	900	3300	1050	0,55
PKM1420	1400	2000	7000	1300	3000	1260	1,1
PKM1620	1600	2000	7500	1500	3000	1440	1,1
PKM2020	2000	2000	10000	1900	3000	1600	1,5

Параметр	Ед. измерения	Значение
Высота сброса	мм	700
Угол наклона	гр	60
Прозор	мм	3-20

## Сертификация

Решетка крючковая РКМ выпускается по ТУ 4859-016-42622951-2015.  
Решетка крючковая РКМ сертифицирована в соответствии с правилами РФ и Таможенного союза.

# РЕШЕТКА ШНЕКОВАЯ ОТЖИМНАЯ ВИНТОВАЯ РВОМ

## Особенности и преимущества:

- ▲ Эффективно очищает от полиэтилена, корда, пуха;
- ▲ Обезвоживание отбросов;
- ▲ Высокая надежность;
- ▲ Промывка отходов от фекалий;
- ▲ Конструкция полностью из нержавеющей стали;
- ▲ Простота эксплуатации;
- ▲ Компактность;
- ▲ Энергоэффективность;
- ▲ Прозор 2-12мм.

## Назначение

Шнековая решетка устанавливается непосредственно в канал или бак. Фильтрующее полотно с прозором 2-12мм задерживает большинство отбросов. Решетка извлекает полиэтилен, пух, перо, кордные нити, и подходит для применения на предприятиях пищевой, бумажной, текстильной промышленности.



## Технические характеристики

Основные характеристики	Ед. изм	Значения			
Модель		РВОМ 230	РВОМ 400	РВОМ 600	РВОМ 1000
Длина	мм	1350-4500	1350	1350	1350
Высота сброса	мм	1400	1400	1400	1400
Глубина канала	мм	1000-3000	1000-3000	1000-3000	1000-3000
Ширина канала	мм	230	400	600	1000
Высота над уровнем пола	мм	2200	2200	2200	2200
Диаметр шнека	мм	100	273	458	890
Мощность	кВт	0,75	1,5	2,2	2,2



## Устройство и принцип работы

Шнековая решетка состоит из рамы, фильтрующего экрана, шнека и электропривода. Сточные воды, несущие отбросы проходят сквозь прозоры фильтрующего полотна. Крупные отходы задерживаются на фильтрующем полотне. С помощью шнека отходы сгребаются с полотна и транспортируются к патрубку сброса отходов. В зоне промывки отходы отмываются от фекалий, что способствует снижению общей массы извлекаемых отходов. Далее отходы попадают в зону уплотнения, где из них удаляется излишняя влага и происходит уплотнение. Шнековая решетка полностью закрыта кожухами, что не позволяет распространяться неприятным запахам.

## Автоматическое управление

Работа решетки осуществляется в автоматическом режиме. По желанию заказчика шкаф управления может быть включен в единую систему АСУ очистных сооружений.

## Сертификация

Решетка шнековая отжимная винтовая РВОМ выпускается по ТУ 4859-017-42622951-2015.

Решетка шнековая отжимная винтовая РВОМ сертифицирована в соответствии с правилами РФ и Таможенного союза.

## РЕШЕТКА БАРАБАННАЯ С ТРЕХГРАННЫМ ПРИФИЛЕМ РБТ

### Особенности и преимущества:

- ▲ Высокая степень очистки сточных вод;
- ▲ Подходит для локальных ОС;
- ▲ Простота конструкции и обслуживания;
- ▲ Извлекает пух, перо, жир;
- ▲ Простота обслуживания;
- ▲ Полностью из нержавеющей стали;
- ▲ Прозор 0,25-5мм.



# Назначение

Барабанная решетка с трехгранным профилем применяется на очистных сооружениях средней и малой производительности. Решетки применяются на мясоперерабатывающих предприятиях, птицефабриках, рыбных комбинатах, пивоварнях, фармацевтических производствах, на производствах бумаги и текстиля. Конструкция решетки позволяет извлекать из сточных вод перо, пух, шерсть, кордные нити, жир.

## Технические характеристики

Типоразмер	Ед. изм.	Значение					
Модель		РБТ-500	РБТ-1000	РБТ-1200	РБТ-1500	РБТ-2000	РБТ-3000
Высота	мм	1350	1350	1350	1350	1350	1600
Ширина	мм	1320	1320	1320	1320	1320	1500
Длина	мм	950	1400	1600	1900	2500	3500
Длина барабана	мм	500	1000	1200	1500	2000	3000
Диаметр барабана	мм	625	625	625	625	625	914
Диаметр подводящего патрубка	мм	100	150	200	250	300	400
Диаметр отводящего патрубка	мм	150	200	250	300	350	500
Вес	кг	260	326	400	495	887	1336
Рабочий вес	кг	439	655	760	1130	1863	2590
Мощность	кВт	0,25	0,35	0,5	0,5	1,1	1,5

## Устройство и принцип работы

Поток сточной жидкости, направленный в установку, распределяется по поверхности решетки перпендикулярно направлению вращения барабана и пропускается между профилями. В то время, как отфильтрованная жидкость проходит сквозь прозоры в решетке барабана и поступает в сборный резервуар, твердые частицы остаются на поверхности самой решетки и удерживаются до тех пор, пока не будут сняты с поверхности барабана подвижным скребком в специальный контейнер или на транспортирующее устройство. Профили решетки имеют трехгранную форму и позволяют свободно проходить жидкости, при этом минимизировав возможность проникновения твердых частиц сквозь прозоры. Защита от перегрузки осуществляется с помощью электронного шкафа управления, который служит для управления и контроля за работой установки.

# Производительность

Типоразмер	Прозор мм							
	0,25	0,5	0,75	1	2	3	4	5
РБТ-500	35	60	90	110	165	200	240	250
РБТ-1000	70	125	170	200	330	400	480	500
РБТ-1200	80	140	180	240	350	400	480	520
РБТ-1500	100	200	250	320	500	600	680	730
РБТ-2000	140	250	330	420	620	750	900	1000
РБТ-3000	310	550	700	950	1390	1650	2000	2100

## Автоматическое управление

Работа решетки осуществляется в автоматическом режиме. По желанию заказчика шкаф управления может быть включен в единую систему АСУ очистных сооружений.

## Сертификация

Решетка барабанная с трехгранным профилем РБТ выпускается по ТУ4859-051-42622951-2015.

Решетка барабанная с трехгранным профилем РБТ сертифицирована в соответствии с правилами РФ и Таможенного союза.

## РЕШЕТКА-ДРОБИЛКА РДК-40

### Особенности и преимущества:

- ▲ Конструкция из нержавеющей стали;
- ▲ Привод на долговечных редукторах;
- ▲ Режущие элементы из специальной инструментальной стали;
- ▲ Высококачественные подшипники стойкие к износу;
- ▲ Автоматическая работа;
- ▲ Защита от перегрузки.

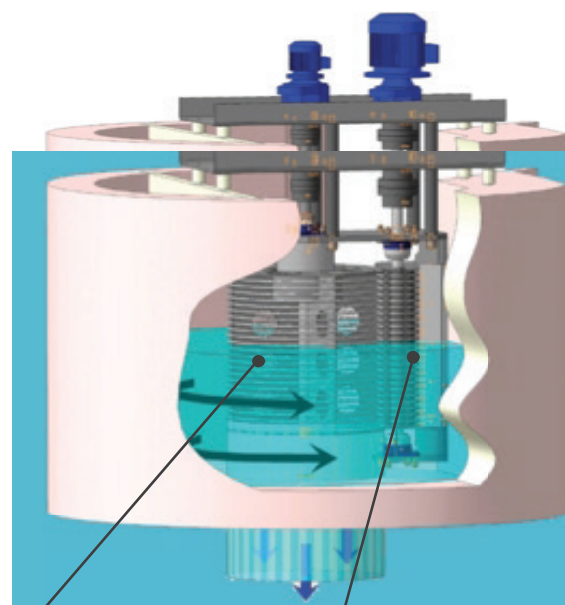
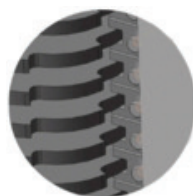

Зона фильтрации

Зона дробления

## Принцип работы

Решетка-дробилка РДК-40 устанавливается в спиралеобразном расширении канала с равномерным круговым движением воды под углом  $45^\circ$  к оси канала. Спиралеобразное расширение соединено донным выпуском с отводящим каналом или приемным резервуаром. Сточная жидкость проходит через прозоры вращающейся круглой решетки, а отбросы задерживаются и прижимаются течением жидкости к ее поверхности. Благодаря вращению решетки, отбросы попадают в зону дробления. Дробильный барабан при помощи фрез, закрепленных на нем, снимает с решетки отбросы и осуществляет их дробление, проходя фрезами через статично установленные режущие планки. Раздробленные отбросы проходят через прозоры решетки в отводящий канал.

## Автоматическое управление

Включение и отключение решетки-дробилки осуществляется автоматически по заданному промежутку времени или в зависимости от уровня сточных вод в канале. При попадании в дробилку крупных, недробимых материалов дробилка переключается в режим «реверс». При 5-кратном переключении в режим реверса в течении короткого срока, дробилка переключается в аварийный режим и выдает свето-звуковой сигнал тревоги.

## Технические характеристики

Допустимая пропускная способность м <sup>3</sup> /сут.	не менее 40000
Производительность по отбросам, кг/ч	50 -100
Допустимый уровень воды в канале, мм	600
Рекомендуемое сечение проводящего канала, мм глубина	850
Рекомендуемое сечение проводящего канала, мм ширина	820
Скорость протекания сточной воды в зазорах решетки, м/сек	0,6 - 0,9
Режим работы решетки и барабана	ручной и автоматический
Направление вращения решетки и барабана	левое
Габаритные размеры, мм высота	1783
Габаритные размеры, мм ширина	600
Габаритные размеры, мм длина	1150
Масса кг, не более	400
Мощность, не более, кВт	2,5

## Сертификация

Решетка-дробилка РДК-40 выпускается по ТУ 4859-044-42622951-2015.  
Решетка-дробилка РДК-40 сертифицирована в соответствии с правилами РФ и Таможенного союза.

# ДРОБИЛКА КАНАЛИЗАЦИОННАЯ ДКС «МОНСТР»

## Особенности и преимущества:

- ▲ Автономная работа без персонала;
- ▲ Энергоэффективность;
- ▲ Высокая производительность;
- ▲ Дробление камней, тканей, пластика, дерева;
- ▲ Защита от перегрузки и реверс;
- ▲ Сохранение органических веществ в сточных водах;
- ▲ Простой монтаж в любой канал.

## Назначение

Канальные канализационные дробилки ДКС предназначены для задержания и последующего измельчения отходов, содержащихся в сточных водах. Канальные дробилки устанавливаются на канализационно-насосных станциях и предназначены для защиты насосного оборудования. Дробилки легко измельчают дерево, ткани, резину, пластик и даже камни. Применение канальных дробилок позволяет сохранить органические вещества в сточных водах, сэкономить денежные средства на транспортировке отходов и снизить расходы на оплату труда персонала.

## Устройство и работа дробилки

Дробилки канализационные ДКС состоят из рамы, привода, зоны фильтрации и зоны дробления отходов. Дробилка устанавливается в канал канализации или на трубу с помощью переходного патрубка. Мелкие отходы, содержащиеся в сточных водах, проходят через прозоры решетчатых барабанов. Крупные отходы задерживаются на поверхности барабанов. Вращаясь, решетчатые барабаны подают отходы в зону дробления. В зоне дробления два вращающихся вала с фрезами измельчают отходы. Барабаны изготавливаются из нержавеющей стали AISI304 или AISI316. Фрезы изготавливаются из высокопрочной специальной инструментальной стали.

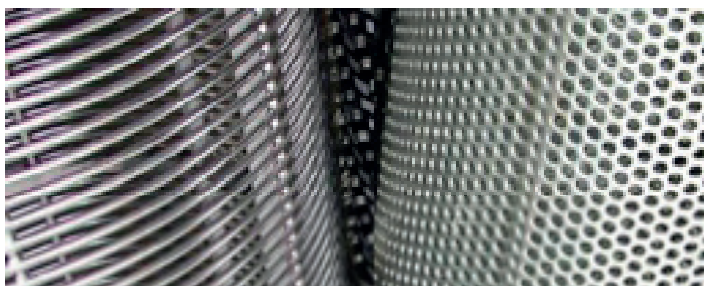

В зависимости от размера и производительности дробилка может иметь один, два фильтрующих барабана, или быть изготовлена без барабанов.

ДКС-Н  
(без барабана)

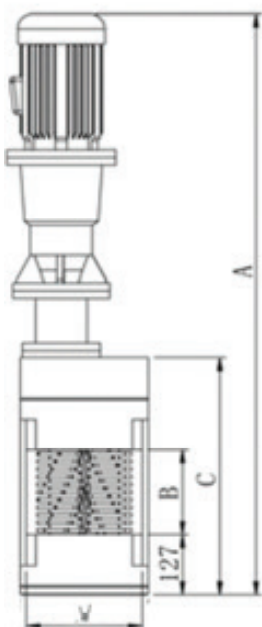

ДКС-С  
(один барабан)

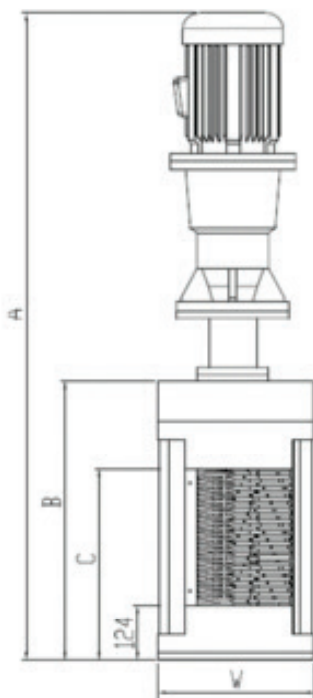

ДКС-Д  
(два барабана)

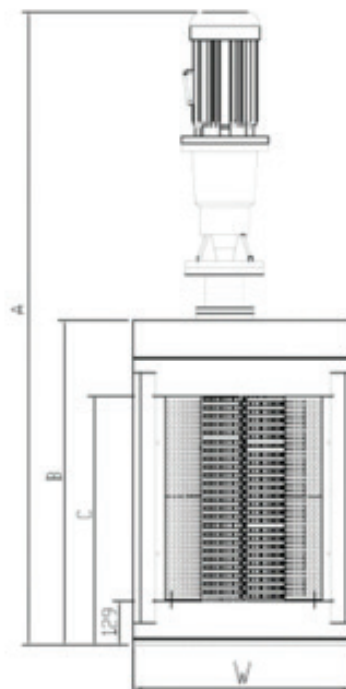

## Автоматическое управление и реверс

Дробилка канализационная ДКС работает в автоматическом режиме. При попадании в дробилку трудноизмельчаемых отходов происходит автоматическое включение режима реверс, в случае 5-кратного включения режима реверс за короткое время, дробилка останавливается и выдает световой и звуковой сигнал об аварии. По желанию заказчика в комплектацию могут входить следующие функции:



- информирование оператора по СМС об аварии или отключении питания;
- передача данных и управление по стандартным протоколам связи;
- ЖК панель управления на дверце шкафа;
- исполнение IP67 и IP 68.

# ДРОБИЛКА КАНАЛИЗАЦИОННАЯ МОДЕЛЬ ДКС-Н (БЕЗ БАРАБАНА)

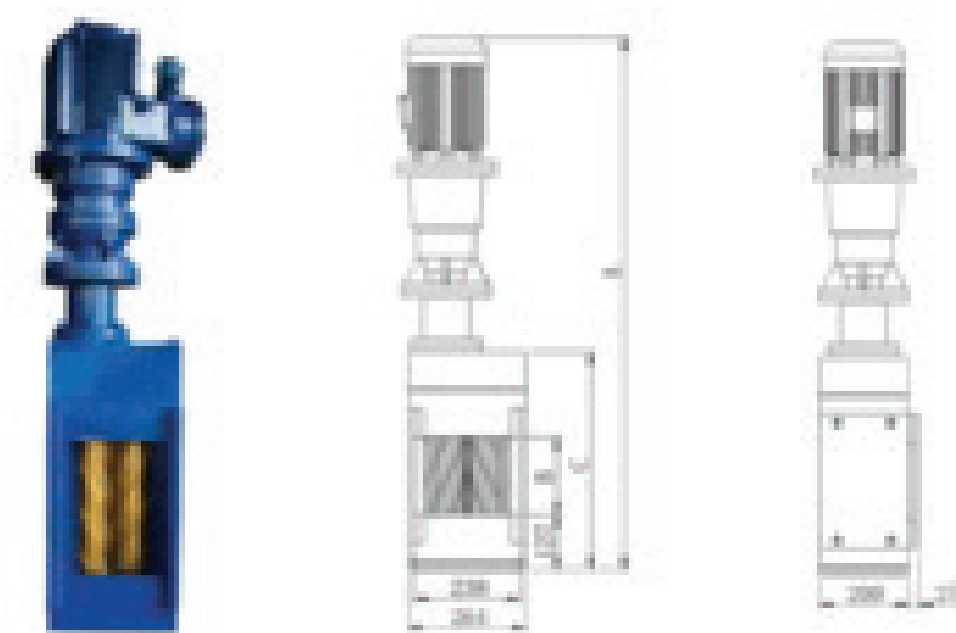

Модель	Произ-ть (м3/ч)	A (мм)	B (мм)	C (мм)	W (мм)	Вес, кг	Мощь-ть (кВт)
ДКС-Н80	80	1250	180	505	238	218	2,2
ДКС-Н120	120	1362	282	607	238	230	2,2
ДКС-Н170	170	1504	420	745	238	265	2,2
ДКС-Н240	240	1647	586	914	238	300	4,0
ДКС-Н340	340	1720	730	1058	238	330	4,0
ДКС-Н480	480	1885	880	1208	238	356	5,5
ДКС-Н670	670	2017	1030	1358	238	389	5,5
ДКС-Н920	920	2169	1180	1508	238	420	5,5

Размер прозора – 8, 12мм.

Крупность дробленых отходов – 8-16мм в зависимости от требований заказчика.

# ДРОБИЛКА КАНАЛИЗАЦИОННАЯ МОДЕЛЬ ДКС-Н (ОДИНОЧНЫЙ БАРАБАН)

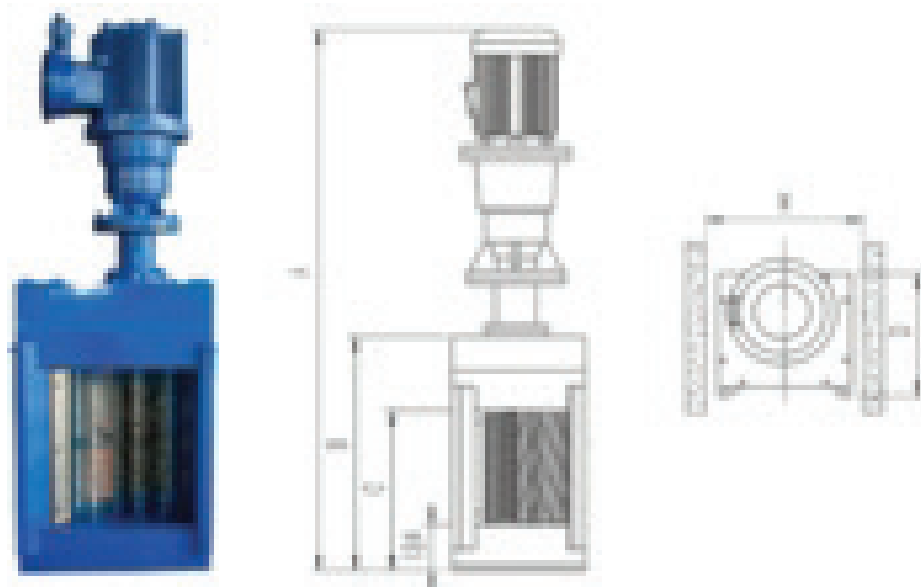

Модель	Произ-ть (м3/ч)*	A (мм)	B (мм)	C (мм)	D (мм)	W (мм)	Вес, кг	Мощь-ть (кВт)
ДКС-С300	300	1450	626	428	367	405	347	5,5
ДКС-С600	600	1575	779	556	435	560	486	5,5
ДКС-С800	800	1753	957	734	435	560	526	5,5
ДКС-С1100	1100	1932	1135	912	435	560	572	5,5
ДКС-С1500	1500	2110	1313	1090	435	560	625	7,5
ДКС-С2000	2000	2300	1503	1280	435	560	710	7,5
ДКС-С2600	2600	2520	1723	1500	435	560	790	7,5

\* производительность указана для моделей с фильтрующим барабаном из прутьев с прозором 6мм.

Крупность дробленых отходов – 8-16мм в зависимости от требований заказчика.



# ДРОБИЛКА КАНАЛИЗАЦИОННАЯ МОДЕЛЬ ДКС-Д (ДВА ФИЛЬТРУЮЩИХ БАРАБАНА)

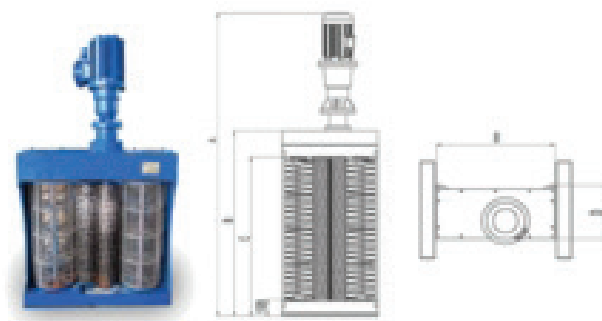

Модель	Произ-ть (м3/ч)*	A (мм)	B (мм)	C (мм)	D (мм)	W (мм)	Вес, кг	Мощь-ть (кВт)
ДКС-Д770	770	1670	792	570	360	760	590	5,5
ДКС-Д1100	1100	1820	942	721	360	760	670	5,5
ДКС-Д1400	1400	1820	942	721	470	1000	730	7,5
ДКС-Д1600	1600	1970	1162	941	360	760	740	7,5
ДКС-Д2000	2000	1970	1162	941	470	1000	800	7,5
ДКС-Д2200	2200	2200	1402	1180	360	760	815	7,5
ДКС-Д2800	2800	2200	1402	1180	470	1000	1100	7,5
ДКС-Д2900	2900	2512	1712	1492	360	760	940	7,5
ДКС-Д3000	3000	1970	1162	941	572	1300	1010	11
ДКС-Д3700	3700	2910	2110	1900	360	760	1130	11
ДКС-Д3750	3750	2512	1712	1492	470	1000	1500	11
ДКС-Д4000	4000	2200	1402	1180	572	1300	1620	11
ДКС-Д4800	4800	2910	2110	1900	470	1000	1980	11
ДКС-Д5200	5200	2512	1712	1492	572	1300	2130	11
ДКС-Д6700	6700	2910	2110	1900	572	1300	2700	11

## Сертификация

Дробилка канализационная ДКС «Монстр» выпускается по ТУ4859-021-42622951-2015.

Дробилка канализационная ДКС «Монстр» сертифицирована в соответствии с правилами РФ.

# МАЦЕРАТОР МАС-БТ(Т)

## Особенности и преимущества:

- ▲ Высокая степень измельчения отходов до 1 мм;
- ▲ Измельчает волокнистые отходы: ткань, пластик, перо, шерсть;
- ▲ Подходит для гомогенизации или отходов;
- ▲ Сепарация камней и металла;
- ▲ Полностью из нержавеющей стали;
- ▲ Прозор 2-8мм.

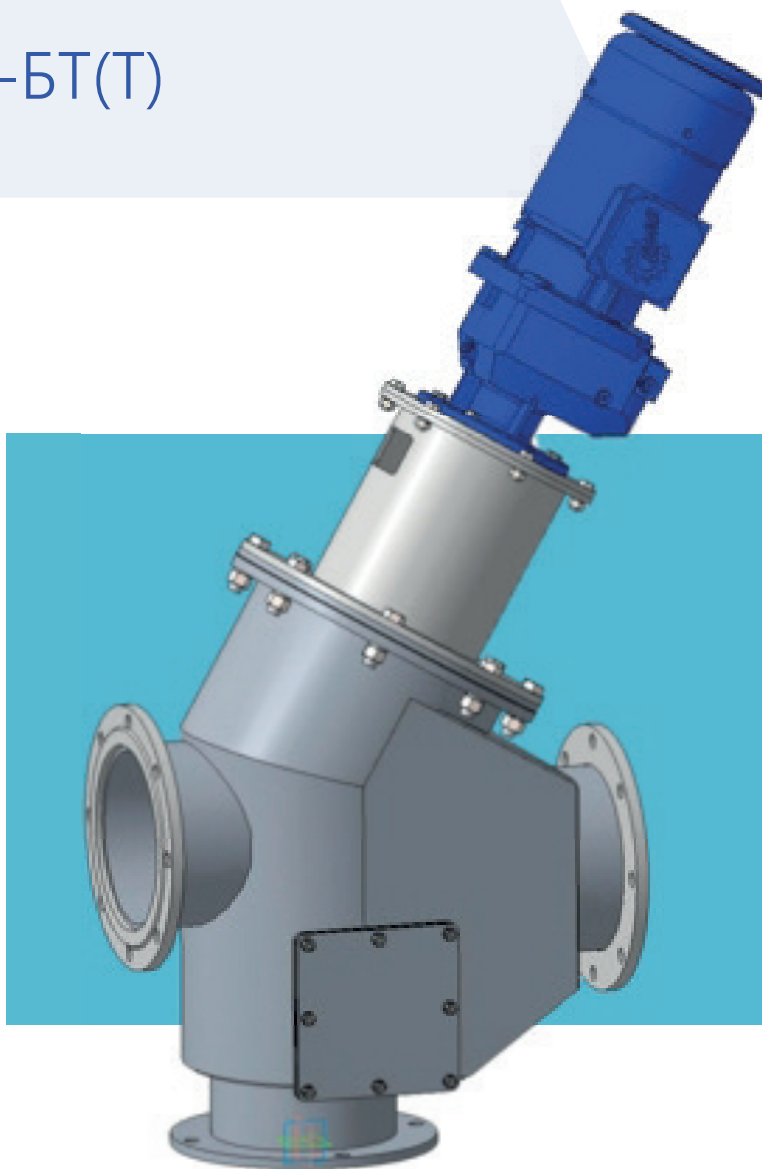

## Назначение

В зависимости от скорости вращения ротора и прозора решетки мацераторы МАС делятся на две серии: Серия Б - предназначена для задержания и измельчения отходов с целью защиты насосного оборудования, как правило, устанавливаются на насосных станциях и локальных очистных сооружениях, Серия Т-предназначена для гомогенизации отходов и ила на станциях производства биогаза, станциях утилизации и обезвоживания осадка. Мацераторы используются на станциях перекачки сточных вод, очистных сооружениях предприятий химической, пищевой, целлюлозно-бумажной, мясо-перерабатывающей промышленности. Степень измельчения и мощности привода определяются в соответствии с технологией. Благодаря принципу резки, а не разрыва отходов и применению высокоэффективных мотор-редукторов мацераторы МАС потребляют меньше электроэнергии по сравнению с другими решетками-дробилками.

## Устройство и принцип работы

Мацератор серии MAC состоит из корпуса, узла измельчения и привода. Корпус: по желанию заказчика корпус мацератора изготавливается из нержавеющей стали AISI304, для агрессивных сред, вод содержащих нефтепродукты корпус мацератора изготавливается из стали AISI316Ti. Возможно изготовление мацератора из углеродистой, конструкционной стали с нанесением многослойного антикоррозионного покрытия. Ножи и решетка: ножи и решетка изготавливаются из специальной, легиро-ванной, инструментальной стали. Содержание хрома и вольфрама позволяет добиться высокой твердости и износостойкости стали. В зависимости от исполнения и технического задания отверстия в решетке могут отличаться размером и формой.

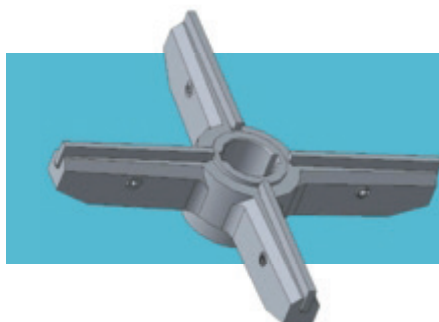
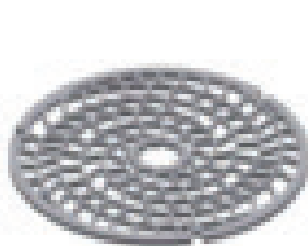

Торцевое уплотнение: применение торцевого уплотнения из карбида вольфрама позволяет добиться высокой степени уплотнения. Торцевое уплотнение рассчитано на давление до 6 бар. Покрытие: конструкция мацератора полностью защищена от коррозии, в исполнении из конструкционной стали наносится многослойное покрытие основой, которого является полиуретановый лак, в качестве антикоррозионного компонента в нем применяется «железная слюдка».

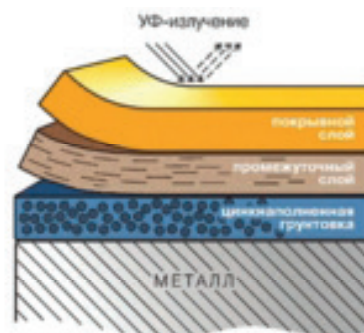

## Принцип работы

Сточная жидкость, содержащая отходы либо активный ил поступает через входной патрубок в приемную камеру. Тяжелые отходы, камни, металл сепарируются в нижнюю часть приемной камеры, остальные отходы потоком воды переносятся в зону дробления. Мелкие отходы проходят через прозор решетки, а крупные задерживаются на ее поверхности. Роторный нож, вращаясь по поверхности решетки, нарезает отходы. Измельченные отходы проходят через прозоры решетки и далее в выходной патрубок. По мере работы происходит стачивание ножей и автоматическая коррекция зазора между режущими элементами. Замена режущих элементов проста и не требует демонтажа мацератора. Удаление твердых отбросов осуществляется через сервисный люк.

# Технические характеристики

Параметры	Ед. измерения	Значение
Модель		MAC-110T
Высота	мм	1350
Ширина	мм	415
Длина	мм	600
Входной патрубок	Ду	200
Выходной патрубок	Ду	200
Прозор	мм	2-8
Давление	Bar	6
Вес	кг	260
Рабочий вес	кг	320
Мощность	кВт	2.2-7.0
Производительность	м3/ч	2-150
Климатическое исполнение		УХЛ1

## Автоматическое управление

Работа мацератора осуществляется в автоматическом режиме. По желанию заказчика шкаф управления может быть включен в единую систему АСУ очистных сооружений.

## Взрывозащищенное и водонепроницаемое исполнение

По требованию заказчика возможно изготовление оборудования во взрывозащищенном исполнении 1ExdIIBT4 и со степенью защиты оболочки IP69. Оборудование может применяться на всех опасных объектах химической и нефтегазовой промышленности, в закрытых ко-лодцах с повышенным содержанием метана, а также на КНС и других объектах, где возможны случаи затопления.



## Сертификация

Мацератор MAC выпускается по ТУ4859-053-42622951-2015 Мацератор MAC сертифицирован в соответствии с правилами РФ и Таможенного союза.

# ДРОБИЛКА МОЛОТКОВАЯ КАНАЛИЗАЦИОННАЯ ДМО-2

## Особенности и преимущества:

- ▲ Выгодная цена;
- ▲ Большая мощность;
- ▲ Низкая стоимость обслуживания;
- ▲ Доступность расходных материалов;
- ▲ Простота ремонта;
- ▲ Большая производительность.

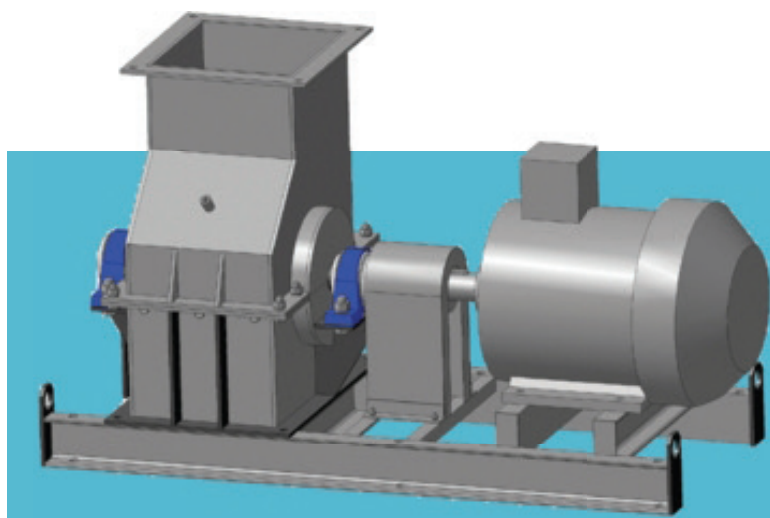

## Назначение

Дробилка молотковая ДМО-2 предназначена для дробления любых материалов с влажностью до 98%. В основном дробилка применяется для дробления отходов сточных вод. Также дробилка может использоваться для дробления стекла, камней, соды, древесины, бумаги.

## Технические характеристики

Наименование показателей	Нормы
Производительность, кг/ч	520
Тип двигателя	АИР180S2
Частота вращения, об/мин	1470
Мощность электродвигателя, кВт	22
Напряжение, В	380/660
Размер проходного окна для загрузки отходов, мм, не более	290x290
Габаритные размеры, мм, не более	
Длина	1400
Ширина	600
Высота	780
Масса, кг, не более	350

## Устройство и работа дробилки

Дробилка канализационная молотковая ДМО-2 состоит из рамы, корпуса, ротора с молотками, муфты и электропривода. Принцип дробления заключается в ударе молотка о дробимую частицу. Уникальная конструкция дробилки позволяет самоочищаться молоткам, что позволяет дробить как сухие, так и влажные материалы. Отходы, извлекаемые из сточных вод, подаются ленточным или шнековым транспортёром в загрузочное окно дробилки. Попадая на вращающиеся молотки, отходы дробятся и через сито и выходное окно попадают в резервуар КНС.

## Автоматическое управление

В комплект поставки по желанию заказчика может быть включен шкаф автоматического управления. Работа дробилки может быть настроена по интервалу времени и синхронизирована с работой грабельных решеток и транспортера отбросов. Использование устройств плавного пуска увеличивает срок службы оборудования на 15-20%. Шкаф управления дробилкой может быть встроен в систему автоматического управления и диспетчеризации КНС. Предусмотрена защита от перегрузки, а также информирования оператора об аварии.

## Сертификация

Дробилка канализационная молотковая ДМО-2 выпускается по ТУ4859-023-42622951-2015.

Дробилка канализационная молотковая ДМО-2 сертифицирована в соответствии с правилами РФ и Таможенного союза.

# ДРОБИЛКА ОТХОДОВ ШРЕДЕРНАЯ ДШО-500

## Особенности и преимущества:

- ▲ Автономная работа;
- ▲ Энергоэффективность;
- ▲ Высокая производительность;
- ▲ Защита от перегрузки и реверс;
- ▲ Сохранение органических веществ в сточных водах.

## Назначение

Дробилка отходов шредерного типа предназначена для измельчения отбросов, снимаемых с механических решеток КНС. Дробилка эффективно измельчает пластик, дерево, резину.



# Технические характеристики

Наименование показателей	Нормы
Производительность, кг/ч	500
Мощность электродвигателя, кВт	4-5,5
Напряжение, В	220/380
Размер проходного окна для загрузки отходов, мм, не более	795x597
Габаритные размеры, мм, не более	
Длина	1223
Ширина	597
Высота	780
Масса, кг, не более	520

## Устройство и работа дробилки

Дробилка отходов шредерная ДШО-500 состоит из рамы, привода и валов с фрезами. На дробилку устанавливается приемный бункер для подачи отходов. Отходы, извлекаемые из сточных вод решетками, с помощью ленточного транспортера, шнекового транспортера или вручную загружаются в приемный бункер. Дробящий механизм представляет собой два вала с закрепленными на них фрезами. Фрезы изготавливаются из высокопрочной легированной инструментальной стали. Валы, вращаясь на встречу, друг другу измельчают подаваемые отходы. Измельченные отходы выходят через нижний бункер.

## Автоматическое управление

Дробилка отходов работает в автоматическом режиме. Включение дробилки управляется таймером. Работа дробилки может быть синхронизирована с работой грабельных решеток и транспортером отходов. В случае попадания в дробилку труднодробимых отходов, происходит включение реверса. В случае заклинивания дробилки происходит остановка работы и передача сигнала аварии диспетчеру. По согласованию с заказчиком, шкаф управления дробилкой может быть включен в общую систему АСУ водоканала. В управлении дробилкой используются стандартные протоколы. В системе управления предусмотрен удаленный телеметрический контроль работы, а также информирование диспетчера по СМС.

## Сертификация

Дробилка отходов шредерная ДШО-500 выпускается по ТУ4859-051-42622951-2015. Дробилка отходов шредерная ДШО-500 сертифицирована в соответствии с правилами РФ и Таможенного союза.

## Технические характеристики

Тангенциальная песколовка изготавливается из нержавеющей стали AISI304 или AISI316L. Песколовка имеет конусообразную форму, в нижней части соединяется со шнековым транспортером. В верхней части корпуса расположен входной и выходной патрубок. На крышке резервуара крепится привод ворошителя. В нижней части бункера располагаются штуцеры для промывки песка и подключения аэрации. Сточные воды, содержащие твердые вещества, такие, как песок подаются в резервуар песколовки через входной патрубок. В тангенциальной песколовке создается круговое движение воды. Под действием центробежной силы и гравитации крупные минеральные частицы размером до 0.15мм осаждаются в нижнюю часть резервуара. Аэрация позволяет лучше отделить органические вещества от песка. Осадок через нижний патрубок попадает в конвейер, где с помощью безосевого шнека выгружается в контейнер. Промывная вода отводится через выходной патрубок для дальнейшей очистки.

## Технические характеристики

Параметры	Модель ПТМ-001	Модель ПТМ-002
Производительность, м3/ч	50	100
Скорость потока м/с	0,7	0,7
Гидравлическая крупность, мм/с	17-25	17-25
Эффективность пескоотделения, %	92	92
Мощность общая, кВт	3,0	3,0
Диаметр шнека, мм	190	190
Масса, кг	570	740

## Автоматическое управление

Песколовка работает в ручном и автоматическом режиме по времени или заданной программе. Шкаф управления тангенциальной песколовкой по желанию заказчика может быть включен в единую систему автоматического управления и диспетчерского контроля очистных сооружений.

## Сертификация

Песколовка тангенциальная - ПТМ по ТУ4859-026-42622951-2015 Песколовка тангенциальная - ПТМ сертифицирована в соответствии с правилами РФ и Таможенного союза.



## Сертификация

Илосос прямоугольного отстойника ИПО выпускается по ТУ 4859-030-42622951-2015. Илосос прямоугольного отстойника ИПО сертифицирован в соответствии с правилами РФ и Таможенного союза.

## ЩИТОВОЙ ЗАТВОР ДЛЯ ОТКРЫТОГО КАНАЛА ЩЗР(Э)(Н)

### Особенности и преимущества:

- ▲ Конструкция из нержавеющей и конструкционной стали;
- ▲ Ручной или электрический привод;
- ▲ Надежность и долговечность;
- ▲ Высокая степень уплотнения;
- ▲ Легкость обслуживания;
- ▲ Автоматическая работа;
- ▲ Защита от перегрузки.

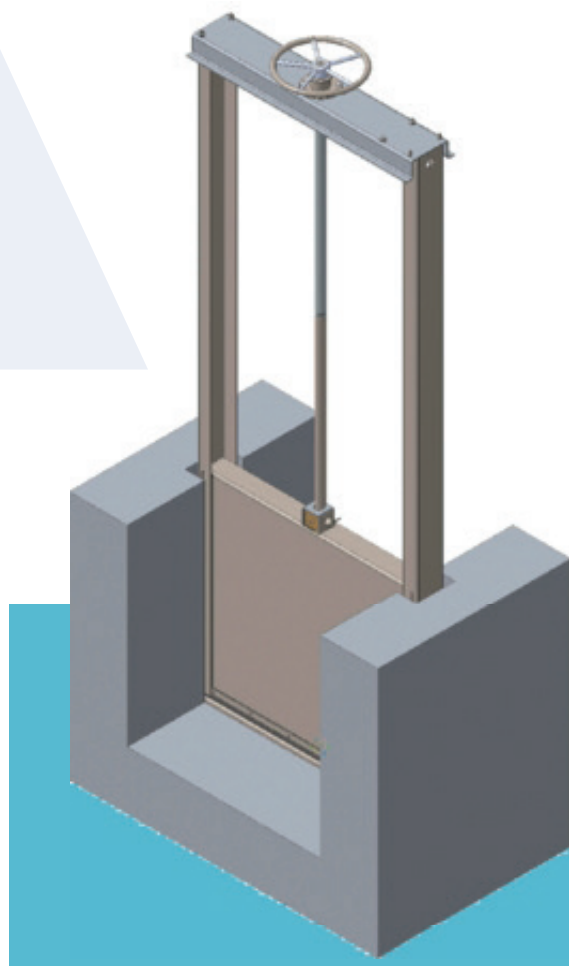

### Устройство и принцип работы

Щитовой затвор предназначен для полного перекрытия открытого канала. Щитовые затворы используются на промышленных предприятиях, системах водоподготовки, орошения очистки сточных вод. Щитовой затвор состоит из рамы, щита, штока и привода. Рама затвора крепится к стенкам канала с помощью анкеров, или бетонируется в штрабу. Щит перемещается в раме с помощью штока. На щите расположено уплотнение, которое герметизирует затвор. Привод затвора может быть выполнен в виде ручного маховика, ручного редуктора или электропривода. Рама и щит щитового затвора изготавливается из механически обработанного фигурного профиля и имеет сварную, цельную конструкцию. Возможно изготовление из следующих материалов: конструкционная сталь 09Г2С, нержавеющие стали AISI304, AISI 316L, алюминиевого сплава, аустенитно – ферритных сталей 254SMO, Duplex.

**ШТОК** изготавливается из стали 45, коррозионностойкой стали 20х13.

**УПЛОТНЕНИЕ** в зависимости от назначения используются следующие уплотнения: **EPDM** – обладает прекрасными герметизирующими свойствами, подходит для чистых и сточных вод температурой до 85°C; **Нитрил** – масло - и бензостойкое уплотнение для вод с температурой до 90°C; **Силикон** – стойкое к температуре 300°C уплотнение используется на фармацевтических, пищевых и химических производствах.

**ПРИВОД** щитовые затворы комплектуются различными видами приводов:

- **ручкой маховик** используется для небольших затворов и значительно удешевляет готовое изделие.
- **Т-образный** ключ по желанию заказчика щитовой затвор комплектуется системой удлинения штока и специальным ключом для открытия и закрытия затвора.
- **ручной редуктор** используется на затворах среднего и большого размера.
- **электропривод** подходит для всех типов затворов. На наших затворах по желанию заказчика устанавливаются электропривода российского и иностранного производства.

**ЗАЩИТНОЕ ПОКРЫТИЕ** щитовые затворы из конструкционной стали могут иметь следующие виды покрытия: эпоксидное покрытие 85 микрон, **Ферротан** - композиция на основе полиуретанового лака, содержит железную слюду, которая препятствует появлению коррозии, **Аллюматан** - суспензия алюминиевой пудры и функциональных добавок в полиуретановом лаке.



## Технические характеристики

Размер канала – 100x100мм - 3000x3000мм

Уплотнение – однонаправленное, двунаправленное.

Давление - 0.1-3 м.вод.ст.

## Сертификация

Щитовой затвор выпускается по ТУ 4859-045-42622951-2015.

Щитовой затвор сертифицирован в соответствии с правилами РФ и Таможенного союза.

# ЗАТВОР ЩИТОВОЙ КРЕПЛЕНИЕ НАГЛУБИН- НЫЙ ЩЗГР(Э)(Н)

## Особенности и преимущества:

- ▲ Конструкция из нержавеющей и конструкционной стали;
- ▲ Ручной или электрический привод;
- ▲ Надежность и долговечность;
- ▲ Высокая степень уплотнения;
- ▲ Легкость обслуживания;
- ▲ Автоматическая работа;
- ▲ Защита от перегрузки;
- ▲ Быстрый монтаж.

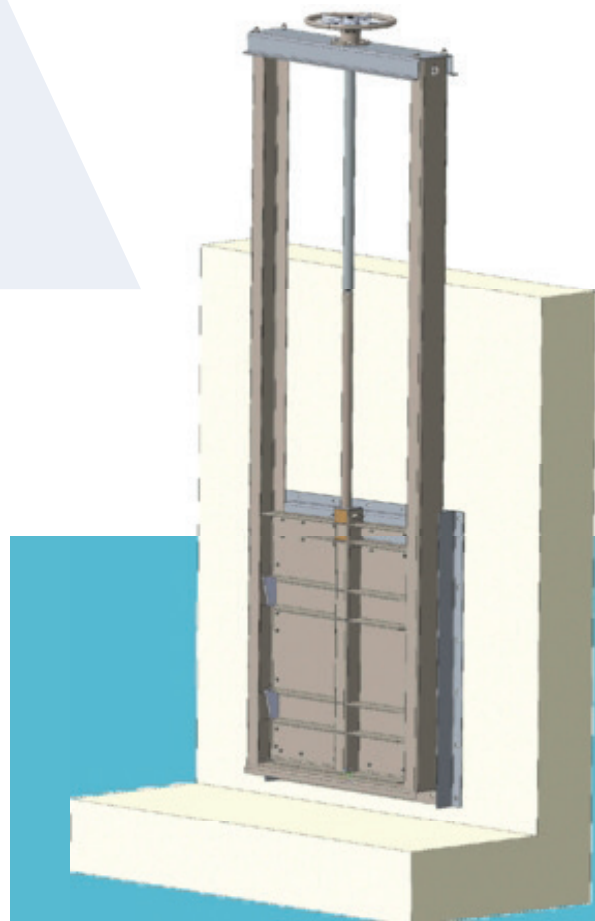

## Устройство и принцип работы

Щитовой затвор предназначен для полного перекрытия прямоугольного или круглого отверстия. Щитовые затворы используются на промышленных предприятиях, системах водоподготовки, орошения очистки сточных вод. Щитовой затвор состоит из рамы, щита, штока и привода. Рама затвора крепится к стенкам канал с помощью анкеров, или бетонируется в штрабу. Щит перемещается в раме с помощью штока. На щите расположено уплотнение, которое герметизирует затвор. Привод затвора может быть выполнен в виде ручного маховика, ручного редуктора или электропривода.

**РАМА И ЩИТ** щитового затвора изготавливается из механически обработанного фигурного профиля и имеет сварную, цельную конструкцию. Возможно изготовление из следующих материалов: конструкционная сталь 09Г2С, нержавеющие стали AISI304, AISI 316L, алюминиевого сплава, аустенитно – ферритных сталей 254SMO, Duplex.

**ШТОК** изготавливается из стали 45, коррозионностойкой стали 20х13.

**УПЛОТНЕНИЕ** в зависимости от назначения используются следующие уплотнения: **EPDM** – обладает прекрасными герметизирующими свойствами, подходит для чистых и сточных вод температурой до 85°C; **Нитрил** – масло- и бензостойкое уплотнение для вод с температурой до 90°C; **Силикон** – стойкое к температуре 300°C уплотнение используется на фармацевтических, пищевых и химических производствах.

**ПРИВОД** щитовые затворы комплектуются различными видами приводов:

- **ручкой маховик** используется для небольших затворов и значительно удешевляет готовое изделие.
- **Т-образный** ключ по желанию заказчика щитовой затвор комплектуется системой удлинения штока и специальным ключом для открытия и закрытия затвора.
- **ручной редуктор** используется на затворах среднего и большого размера.
- **электропривод** подходит для всех типов затворов. На наших затворах по желанию заказчика устанавливаются электропривода российского и иностранного производства.

**ЗАЩИТНОЕ ПОКРЫТИЕ** щитовые затворы из конструкционной стали могут иметь следующие виды покрытия: эпоксидное покрытие 85 микрон, **Ферротан** - композиция на основе полиуретанового лака, содержит железную слюду, которая препятствует появлению коррозии, **Аллюматан** - суспензия алюминиевой пудры и функциональных добавок в полиуретановом лаке.



## Технические характеристики

Размер канала перекрываемого отверстия 100x100мм - 3000x3000мм.

Размер круглого отверстия 100-3000мм.

Уплотнение – однонаправленное, двунаправленное.

Давление - 0.1-15 м.вод.ст.

## Сертификация

Щитовой затвор выпускается по ТУ 4859-045-42622951-2015.

Щитовой затвор глубинный сертифицирован в соответствии с правилами РФ и Таможенного союза.

# ЗАТВОР ЩИТОВОЙ КРЕПЛЕНИЕ НАГЛУБИН- НЫЙ ЩЗТР(Э)(Н)

## Особенности и преимущества:

- ▲ Конструкция из нержавеющей и конструкционной стали;
- ▲ Ручной или электрический привод;
- ▲ Надежность и долговечность;
- ▲ Высокая степень уплотнения;
- ▲ Легкость обслуживания;
- ▲ Автоматическая работа;
- ▲ Защита от перегрузки;
- ▲ Быстрый монтаж.

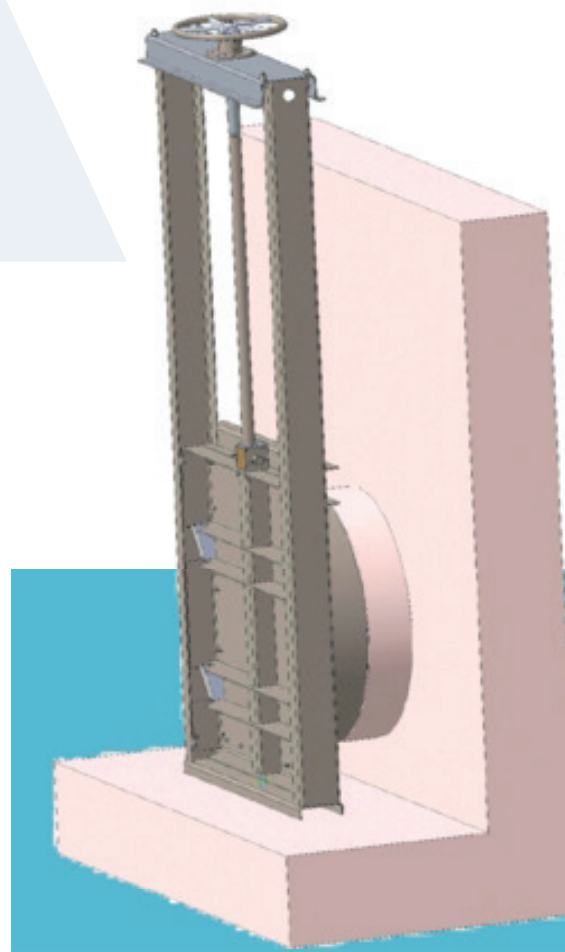

## Устройство и принцип работы

Щитовой затвор предназначен для полного перекрытия прямоугольного или круглого отверстия. Щитовые затворы используются на промышленных предприятиях, системах водоподготовки, орошения и очистки сточных вод. Щитовой затвор состоит из рамы, щита, штока и привода. Рама затвора крепится к выпуску трубы с помощью сварки. Щит перемещается в раме с помощью штока. На щите расположено уплотнение, которое герметизирует затвор. Привод затвора может быть выполнен в виде ручного маховика, ручного редуктора или электропривода.

**РАМА И ЩИТ** щитового затвора изготавливается из механически обработанного фигурного профиля и имеет сварную, цельную конструкцию. Возможно изготовление из следующих материалов: конструкционная сталь 09Г2С, нержавеющие стали AISI304, AISI 316L, алюминиевого сплава, аустенитно – ферритных сталей 254SMO, Duplex.

**ШТОК** изготавливается из стали 45, коррозионностойкой стали 20х13.

**УПЛОТНЕНИЕ** в зависимости от назначения используются следующие уплотнения: **EPDM** – обладает пре-красными герметизирующими свойствами, подходит для чистых и сточных вод температурой до 85°C; **Нитрил** – масло- и бензостойкое уплотнение для вод с температурой до 90°C; **Силикон** – стойкое к температуре 300°C уплотнение используется на фармацевтических, пищевых и химических производствах.

**ПРИВОД** щитовые затворы комплектуются различными видами приводов:

- **ручкой маховик** используется для небольших затворов и значительно удешевляет готовое изделие.
- **Т-образный** ключ по желанию заказчика щитовой затвор комплектуется системой удлинения штока и специальным ключом для открытия и закрытия затвора.
- **ручной редуктор** используется на затворах среднего и большого размера.
- **электропривод** подходит для всех типов затворов. На наших затворах по желанию заказчика устанавливаются электропривода российского и иностранного производства.

**ЗАЩИТНОЕ ПОКРЫТИЕ** щитовые затворы из конструкционной стали могут иметь следующие виды покрытия: эпоксидное покрытие 85 микрон, **Ферротан** - композиция на основе полиуретанового лака, содержит железную слюду, которая препятствует появлению коррозии, **Аллюматан** - суспензия алюминиевой пудры и функциональных добавок в полиуретановом лаке.



## Технические характеристики

Условный проход трубы – ДУ300-ДУ3000.

Уплотнение – однонаправленное, двунаправленное.

Давление - 0.1-15 м.вод.ст.

## Сертификация

Щитовой затвор с креплением на трубу выпускается по ТУ 4859-045-42622951-2015. Щитовой затвор сертифицирован в соответствии с правилами РФ и Таможенного союза.

# ЗАТВОР ЩИТОВОЙ ФЛАНЦЕВЫЙ ЩЗФР(Э)(Н)

## Особенности и преимущества:

- ▲ Конструкция из нержавеющей и конструкционной стали;
- ▲ Ручной или электрический привод;
- ▲ Надежность и долговечность;
- ▲ Высокая степень уплотнения;
- ▲ Легкость обслуживания;
- ▲ Автоматическая работа;
- ▲ Защита от перегрузки;
- ▲ Быстрый монтаж.

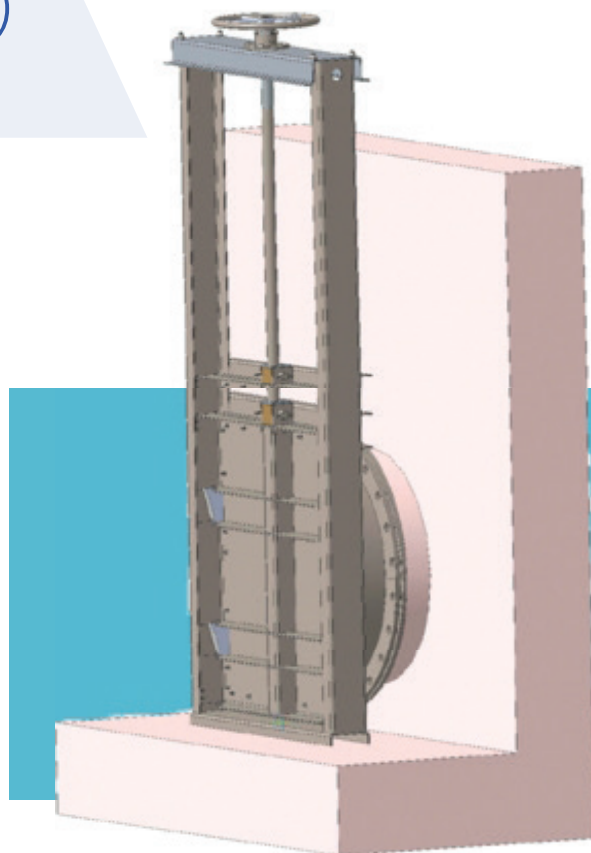

## Устройство и принцип работы

Щитовой затвор предназначен для полного перекрытия прямоугольного или круглого отверстия. Щитовые затворы используются на промышленных предприятиях, системах водоподготовки, орошения очистки сточных вод. Щитовой затвор состоит из рамы, щита, штока и привода. Рама затвора крепится к фланцевому выпуску трубы нв болтовом соединении. Щит перемещается в раме с помощью штока. На щите расположено уплотнение, которое герметизирует затвор. Привод затвора может быть выполнен в виде ручного маховика, ручного редуктора или электропривода.

**РАМА И ЩИТ** щитового затвора изготавливается из механически обработанного фигурного профиля и имеет сварную, цельную конструкцию. Возможно изготовление из следующих материалов: конструкционная сталь 09Г2С, нержавеющие стали AISI304, AISI 316L, алюминиевого сплава, аустенитно – ферритных сталей 254SMO, Duplex.

**ШТОК** изготавливается из стали 45, коррозионностойкой стали 20х13.

**УПЛОТНЕНИЕ** в зависимости от назначения используются следующие уплотнения: **EPDM** – обладает прекрасными герметизирующими свойствами, подходит для чистых и сточных вод температурой до 85°C; **Нитрил** – масло- и бензостойкое уплотнение для вод с температурой до 90°C; **Силикон** – стойкое к температуре 300°C уплотнение используется на фармацевтических, пищевых и химических производствах.

**ПРИВОД** щитовые затворы комплектуются различными видами приводов:

- **ручкой маховик** используется для небольших затворов и значительно удешевляет готовое изделие.
- **Т-образный** ключ по желанию заказчика щитовой затвор комплектуется системой удлинения штока и специальным ключом для открытия и закрытия затвора.
- **ручной редуктор** используется на затворах среднего и большого размера.
- **электропривод** подходит для всех типов затворов. На наших затворах по желанию заказчика устанавливаются электропривода российского и иностранного производства.

**ЗАЩИТНОЕ ПОКРЫТИЕ** щитовые затворы из конструкционной стали могут иметь следующие виды покрытия: эпоксидное покрытие 85 микрон, **Ферротан** - композиция на основе полиуретанового лака, содержит железную слюду, которая препятствует появлению коррозии, **Аллюматан** - суспензия алюминиевой пудры и функциональных добавок в полиуретановом лаке.



## Технические характеристики

Условный проход фланца – ДУ300-ДУ3000.

Уплотнение – однонаправленное, двунаправленное.

Давление - 0.1-15 м.вод.ст.

## Сертификация

Щитовой затвор фланцевый выпускается по ТУ 4859-045-42622951-2015.

Щитовой затвор фланцевый сертифицирован в соответствии с правилами РФ и Таможенного союза.



# ЗАТВОР ЩИТОВОЙ РЕГУЛИРУЮЩИЙ СВОДСЛИВОМ ЩЗРР(Э)(Н)

## Особенности и преимущества:

- ▲ Конструкция из нержавеющей и конструкционной стали;
- ▲ Ручной или электрический привод;
- ▲ Надежность и долговечность;
- ▲ Высокая степень уплотнения;
- ▲ Легкость обслуживания;
- ▲ Автоматическая работа;
- ▲ Защита от перегрузки;
- ▲ Быстрый монтаж.

## Устройство и принцип работы

Щитовой затвор регулирующий с водосливом предназначен для регулирования, поддержания определенного уровня вод в бассейне, резервуаре, канале, пруду. Регулирующие затворы устанавливаются на очистных сооружениях, станциях водоподготовки, промышленных предприятиях в системах оборотного водоснабжения производства, системах орошения, рыбоводческих хозяйствах. Регулирующий щитовой затвор состоит из рамы, щита с водосливом и привода.

**РАМА** и щит щитового затвора изготавливается из механически обработанного фигурного профиля и имеет сварную, цельную конструкцию. Возможно изготовление из следующих материалов: конструкционная сталь 09Г2С, нержавеющие стали AISI304, AISI 316L, алюминиевого сплава, аустенитно – ферритных сталей 254SMO, Duplex.

**ШТОК** изготавливается из стали 45, коррозионностойкой стали 20х13.

**УПЛОТНЕНИЕ** в зависимости от назначения используются следующие уплотнения: **EPDM** – обладает прекрасными герметизирующими свойствами, подходит для чистых и сточных вод температурой до 85°C; **Нитрил** – масло - и бензостойкое уплотнение для вод с температурой до 90°C; **Силикон** – стойкое к температуре 300°C уплотнение используется на фармацевтических, пищевых и химических производствах.



**ПРИВОД** щитовые затворы комплектуются различными видами приводов:

- **ручкой маховик** используется для небольших затворов и значительно удешевляет готовое изделие.
- **Т-образный** ключ по желанию заказчика щитовой затвор комплектуется системой удлинения штока и специальным кличком для открытия и закрытия затвора.
- **ручной редуктор** используется на затворах среднего и большого размера.
- **электропривод** подходит для всех типов затворов. На наших затворах по желанию заказчика устанавливаются электропривода российского и иностранного производства.

**ЗАЩИТНОЕ ПОКРЫТИЕ** щитовые затворы из конструкционной стали могут иметь следующие виды покрытия: эпоксидное покрытие 85 микрон, **Ферротан** - композиция на основе полиуретанового лака, содержит железную слюду, которая препятствует появлению коррозии, **Аллюматан** - суспензия алюминиевой пудры и функциональных добавок в полиуретановом лаке.

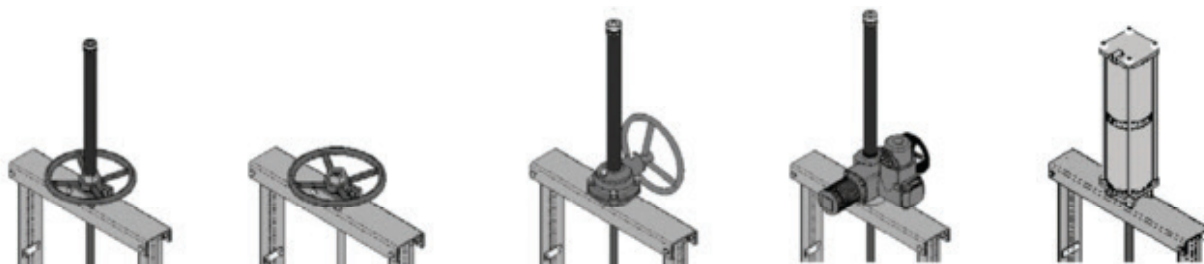

## Технические характеристики

Размер канала 100x100мм-2500x2500мм.

Уплотнение – однонаправленное, двунаправленное.

Давление - 0.1-3 м.вод.ст.

## Сертификация

Щитовой затвор с креплением на трубу выпускается по ТУ 4859-045-42622951-2015. Щитовой затвор сертифицирован в соответствии с правилами РФ и Таможенного союза.

# Устройство и принцип работы

Принцип работы насоса основывается на перестальтическом эффекте, по мере перемещения роликового ротора вдоль шланга происходит продавливание жидкости. Патрубок позади ротора восстанавливает формы, что создает всасывающий эффект. Патрубок заполняется средой и цикл повторяется. У насоса отсутствует противоток, насос может работать «всухую». Насос не перегревается и потребляет мало смазочных материалов.

## Технические характеристики

Параметры	Ед. измерения	Значение
Модель		НПО28
Высота	мм	935
Ширина	мм	1465
Длина	мм	1330
Входной патрубок	Ду	150
Выходной патрубок	Ду	150
Давление	Bar	8
Вес	кг	410
Глубина всасывания	м	8
Мощность	кВт	7.0
Производительность	м3/ч	28
Климатическое исполнение		УХЛ1

## Автоматическое управление

Работа насоса осуществляется в автоматическом режиме. По желанию заказчика шкаф управления может быть включен в единую систему АСУ очистных сооружений.

## Сертификация

Насос перекачки осадка НПО28 выпускается по ТУ4859-056-42622951-2015. Насос перекачки осадка НПО28 сертифицирован в соответствии с правилами РФ и таможенного союза.



+7(982)915-82-60



[Info\\_vispa@mail.ru](mailto:Info_vispa@mail.ru)



620100, Свердловская область,  
г. Екатеринбург, тракт Сибирский,  
стр. 57, помещ. 503-6